

SILENT PIER

オートパイラー

AUTO PIER

建設省指定 超低騒音型 油圧式杭圧入・引抜機 / AT-90型・AT-150型

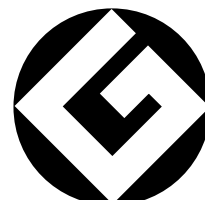

通商産業省選定
グッドデザイン商品

新工法提案企業
GIKEN



建設の五大原則を遵守しています。



オートパイラー仕様

		AT-90	AT-150
本体	圧入力	900 kN (92 ton)	1500 kN (153 ton)
	引抜き力	1000 kN (102 ton)	1600 kN (163 ton)
	ストローク	800 mm	850 mm
	圧入スピード	1.7 ~ 16.7 m/min	1.5 ~ 11.2 m/min
	引抜きスピード	1.1 ~ 13.5 m/min	0.7 ~ 9.2 m/min
	適応鋼矢板	鋼矢板 A ~ A型	
	操作方法	ラジオ・コントロール	
	移動方法	自走式	
	全長	1,800 mm	2,060 mm
	全幅	980 mm	1,000 mm
全高	2,280 mm	2,580 mm	
質量	5,100 kg	7,500 kg	
油圧ユニット	動力源	ディーゼルエンジン	
	定格出力	74 kW (100 ps)	
	燃料タンク容量	200 L	
	作動油タンク定格容量	400 L	
	全長	3,070 mm	
	全幅	1,690 mm	
	全高	1,770 mm	
	質量	4,000 kg	
反力架台	全長	3,000 mm	
	全幅	2,000 mm	
	全高	470 mm	
	質量	1,100 kg	1,300 kg

マルチボックス取付時

マルチボックス

現場作業を想定して必要な機材をコンパクトに収納しました。
溶接機 / 出力電流 50A ~ 180A (使用率40%)の直流溶接機。 4mm棒使用可能。
ガス切断器、各種工具類、質量 600kg(ガスボンベ無し)

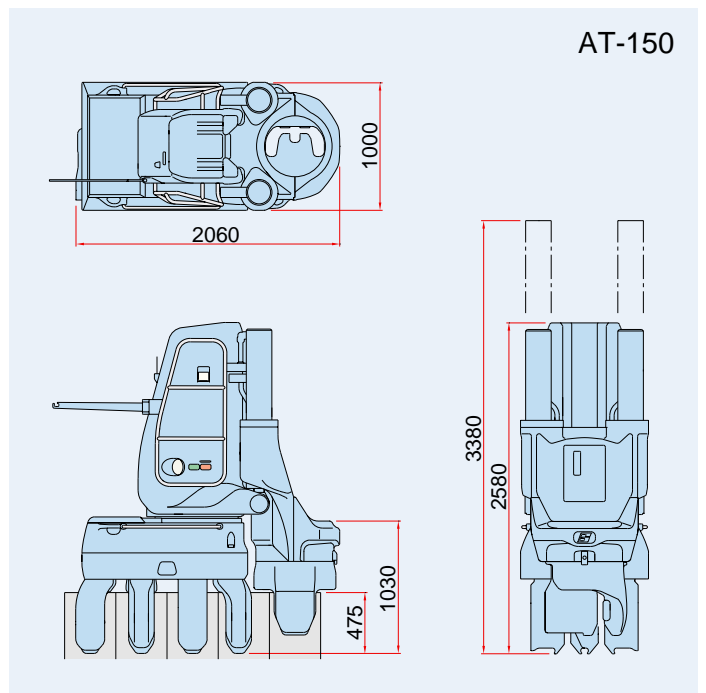
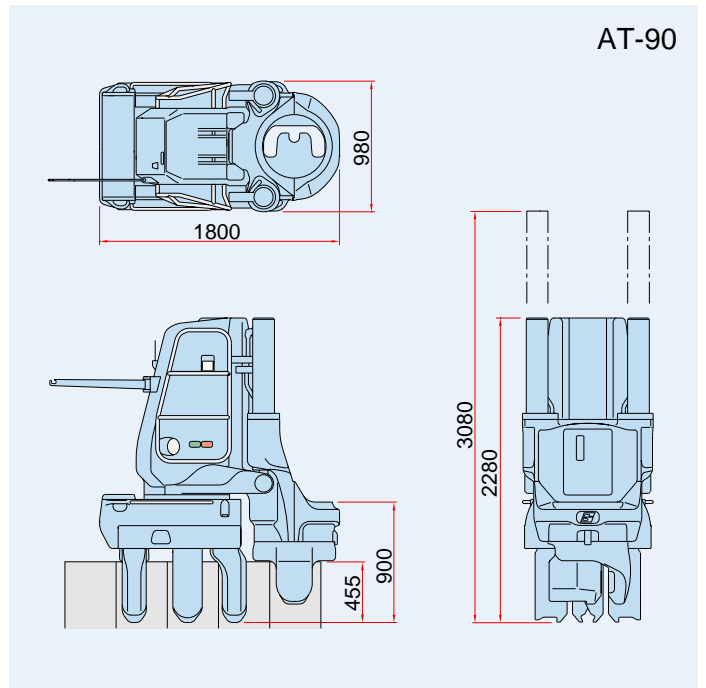
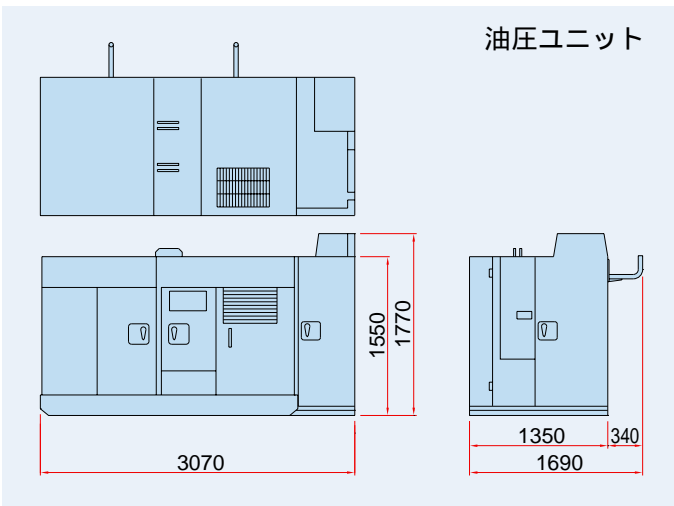

お問い合わせ



本機及び関連製品の仕様は予告なしに変更する場合があります。

プロモーションセンター ▶ 経営支援・販売・リース	高知本社 / 〒781-5195 高知市布師田3948番地1	☎ 088-846-2946 FAX (088)826-5288
トータルサポートセンター ▶ 機械保全・圧入技術・圧入管理・システム化等	高知本社 / 〒781-5195 高知市布師田3948番地1	☎ 088-846-2945 FAX (088)826-5288
レンタル事業部 ▶ 総合レンタルサポート	高知本社 / 〒781-5195 高知市布師田3948番地1	☎ 088-803-1350 FAX (088)826-5288
工法事業部: 東日本センター ▶ 新工法提案・工法設計・積算・コンサルティング	東京本社 / 〒135-0063 東京都江東区有明1丁目3番28号	☎ 03-3528-1633 FAX (03)3527-6055
工法事業部: 西日本センター ▶ 新工法提案・工法設計・積算・コンサルティング	西日本センター / 〒564-0043 大阪府吹田市南吹田3丁目8番7号	☎ 06-6193-1200 FAX (06)6380-2225